

# Série GKE-B

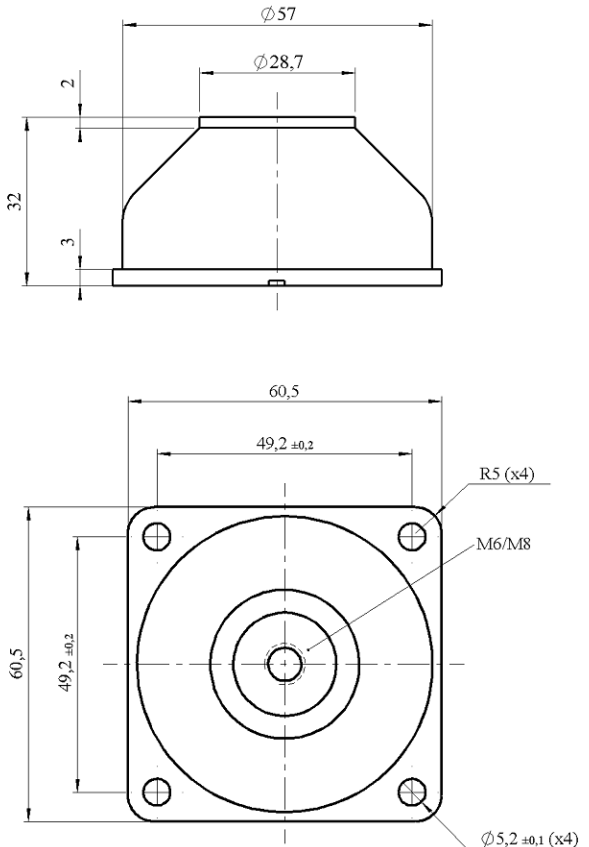
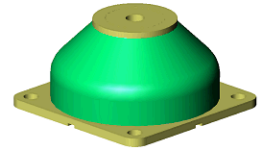

## Construction

Les amortisseurs de la série GKE-B sont réalisés avec des pièces mécaniques en acier zingué et des inserts et brides en aluminium. Les éléments élastiques sont en élastomères à amortissement et caractéristiques mécaniques élevés, permettant d'atteindre des coefficients de surtension à la résonance inférieurs à 3, suivant charges et amplitudes d'excitations ( $Q_{max}=4,5$ ).

La masse d'un amortisseur est de : 75 grammes environ

## Applications

Ces amortisseurs conviennent parfaitement dans la grande majorité des cas d'applications où l'on recherche une filtration efficace des vibrations et chocs.

Dans un encombrement réduit, ils possèdent des capacités de débattements importants, ce qui leur permet d'accepter des sollicitations importantes tant en vibrations qu'en chocs.

## Codification

La référence à indiquer pour ces amortisseurs est la suivante : GKE-B[xx]-M[x] ;

[xx] correspondant à l'indice de la gamme de charge

[x] correspond au type de taraudage central M6 ou M8

*Des réalisations particulières avec gamme de charge spécifique peuvent être proposées, pour toute demande consulter nos services techniques*

## Caractéristiques

La charge peut être appliquée dans toutes les directions, en privilégiant toutefois l'axe vertical compression. Les déflexions maximum possibles sont de  $-12mm/+40mm$  en axial et de  $\pm 25mm$  en radial.

Les sollicitations en vibrations pouvant atteindre  $\pm 3 mm$  pour des fréquences de résonance à partir de 8Hz

Le rapport en fréquence axiale/radiale est de 1.2 environ.

La gamme de température d'utilisation est de  $-55^{\circ}C$  à  $+150^{\circ}C$

Les charges maximales admissibles sont :

GKE-B1	GKE-B2	GKE-B3	GKE-B4
7,0 Kg	9,0 Kg	12,0 Kg	20,0 Kg

# Série GKE-B

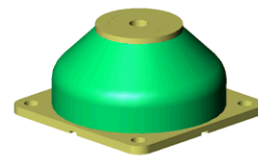

Gamme de charge sous +/-1mm

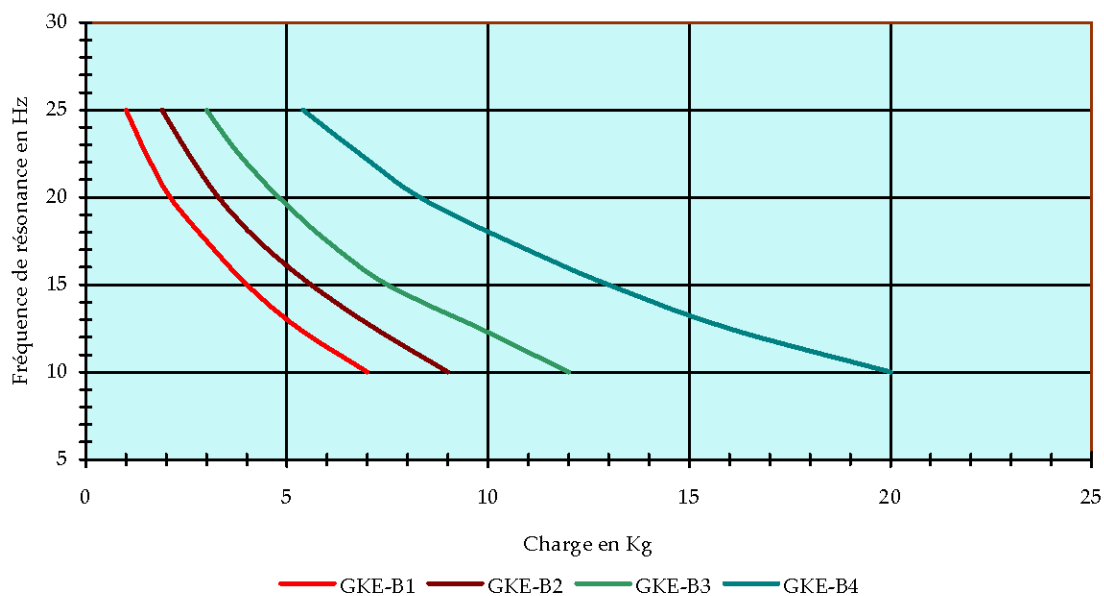

Courbe typique de rigidification

