

Série GDL 4

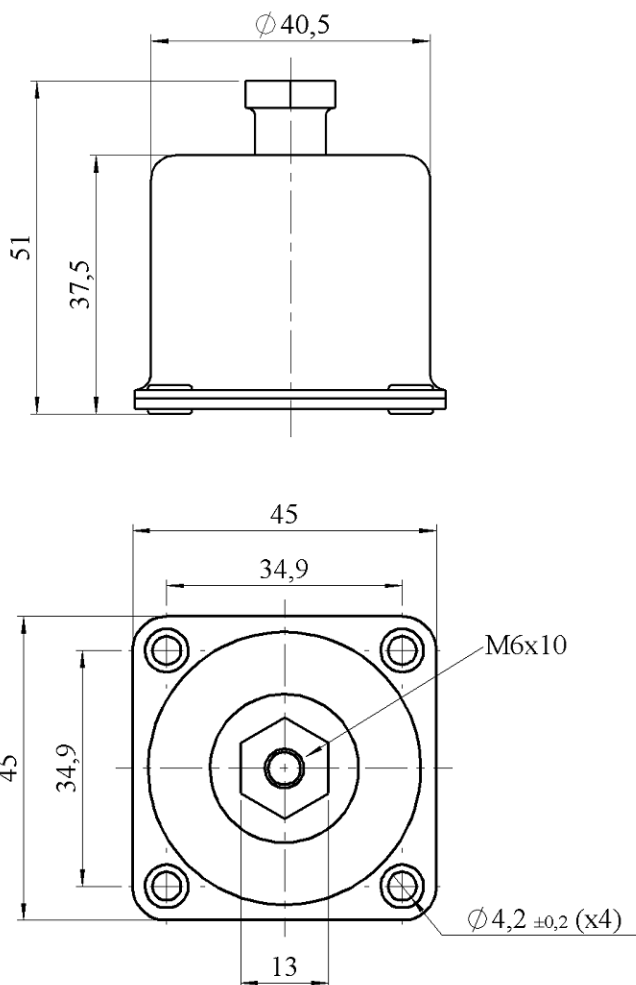
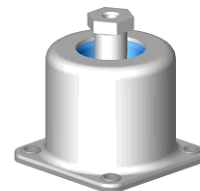

Construction

Les amortisseurs de la série *GDL* sont réalisés avec des pièces mécaniques en acier inoxydable et des éléments élastiques en élastomères combinés à des fluides visqueux, afin d'obtenir des amortissements élevés permettant d'atteindre des coefficients de surtension à la résonance inférieurs à 2, suivant charges et amplitudes d'excitations ($Q_{max}=3$).

Leur construction est de type sécuritive

La masse d'un amortisseur est de : 160 grammes environ

Applications

Ces amortisseurs conviennent parfaitement pour la réalisation de suspensions de matériels sensibles, embarqués ou à poste fixe.

Leurs caractéristiques d'amortissement élevé leur permettent de filtrer de manière encore plus efficace des chocs et secousses comparativement à des isolateurs classiques d'encombrement identique.

Désignation – Codification

La référence à indiquer pour ces amortisseurs est la suivante : GDL-4S-[xx] ;

[xx] correspondant à l'indice de la gamme de charge

Des réalisations particulières avec gamme de charge spécifique peuvent être proposées, pour toute demande consulter nos services techniques

Code OTAN :

GDL-4S-01 : 5342.14.426.8635

GDL-4S-02 : 5340.14.426.8626

Caractéristiques

La charge peut être appliquée dans les 6 directions.

Les sollicitations en vibrations pouvant atteindre $\pm 3mm$ pour des fréquences de résonance à partir de 10Hz et $\pm 4mm$ avec des chargements détarés.

Le rapport en fréquence axiale/radiale est de 1,1 environ.

Les coefficients de variation de raideur en fonction de la sollicitation sont meilleurs que pour un isolateur classique.

L'étendue de la plage de chargement pour chaque indice est plus grande que pour un isolateur classique.

La gamme de température d'utilisation en continu est de $-55^{\circ}C$ à $+150^{\circ}C$, avec des coefficients de variation de caractéristiques réduits.

Les charges maximales admissibles sont :

GDL-4S-151	GDL-4S-01	GDL-4S-02
6,5 Kg	11,0 Kg	18,0 Kg

Série GDL 4

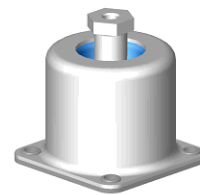

Gamme de charge sous +/-1,5mm

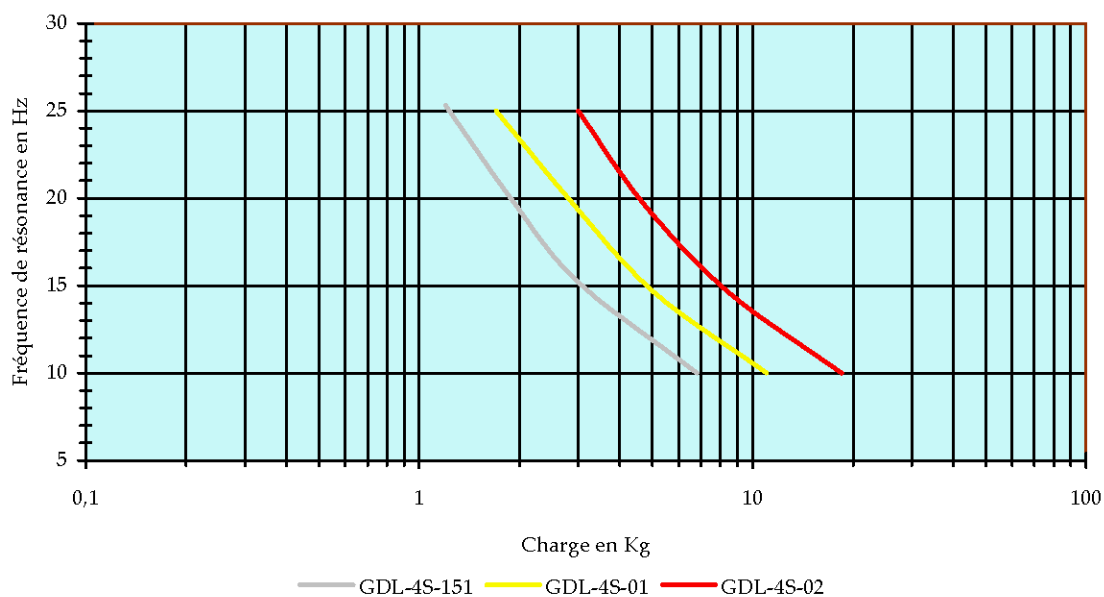

Courbe typique de rigidification

